

Checkliste für Ihre Anfrage

Firma
Straße/Postfach
PLZ/Ort
Telefon
Telefax
Ansprechpartner

Ihr Ansprechpartner:

Dipl. Ing. Stefan Schwock
 s.schwock@kostyrka.com
 Telefon 0711 - 8 87 10-28
 Fax 0711 - 8 87 10-20

Welches Bauteil soll geklemmt werden?

 Es treten nur Axialkräfte auf.

Maximale Axialkraft

Verfahrgeschwindigkeit

Länge des Fahrweges

 Es werden Drehmomente übertragen.

Maximales Drehmoment

Drehzahl

Allgemeine Angaben

Welcher Klemmdruck steht zur Verfügung, wie wird er erzeugt?

Häufigkeit und Dauer der Klemmvorgänge

Minimale und maximale Betriebstemperatur

Ist eine Schmierung vorgesehen? Wenn ja, welcher Art?

Welches Druckmedium wird eingesetzt?

Bitte tragen Sie die gewünschten Rohmaße in die Skizze ein.

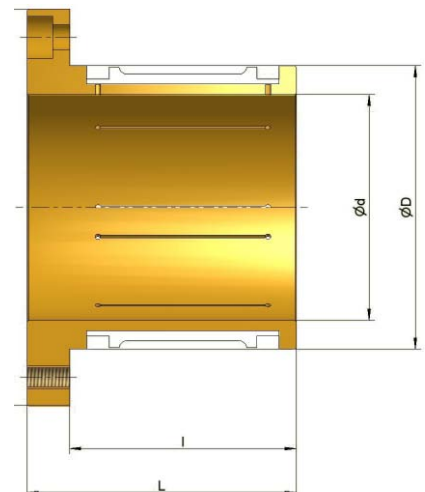
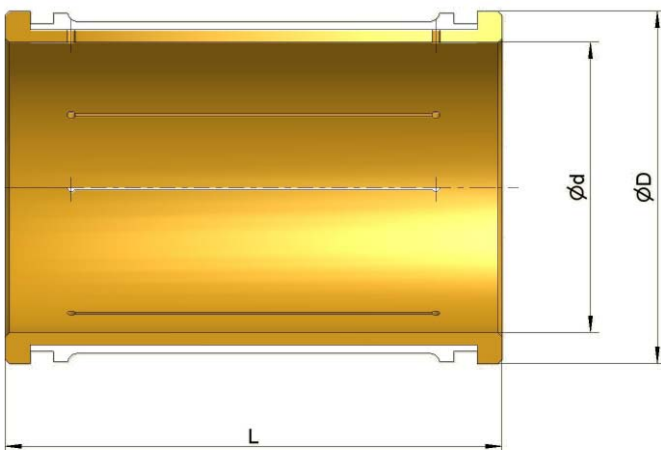

Falls bereits eine Zeichnung der Einbausituation besteht, legen Sie der Anfrage bitte eine Kopie bei.